

# 粉じん雲発火温度試験

IEC 61241-2-1 Section 1 : ( Method B )

- 1. 内容** 加熱表面での浮遊粉じんによる発火性の評価
- 2. 目的** 電気設備等の適正な安全対策を実施するための指標  
工場電気設備防爆指针对応
- 3. 方法** 加熱ヒーターで評価温度まで加熱したシリカチューブ内に、試料ホルダー内に入れた試料粉体を、エアータンク内の圧縮空気により拡散させ、その時の発火状況を確認する。

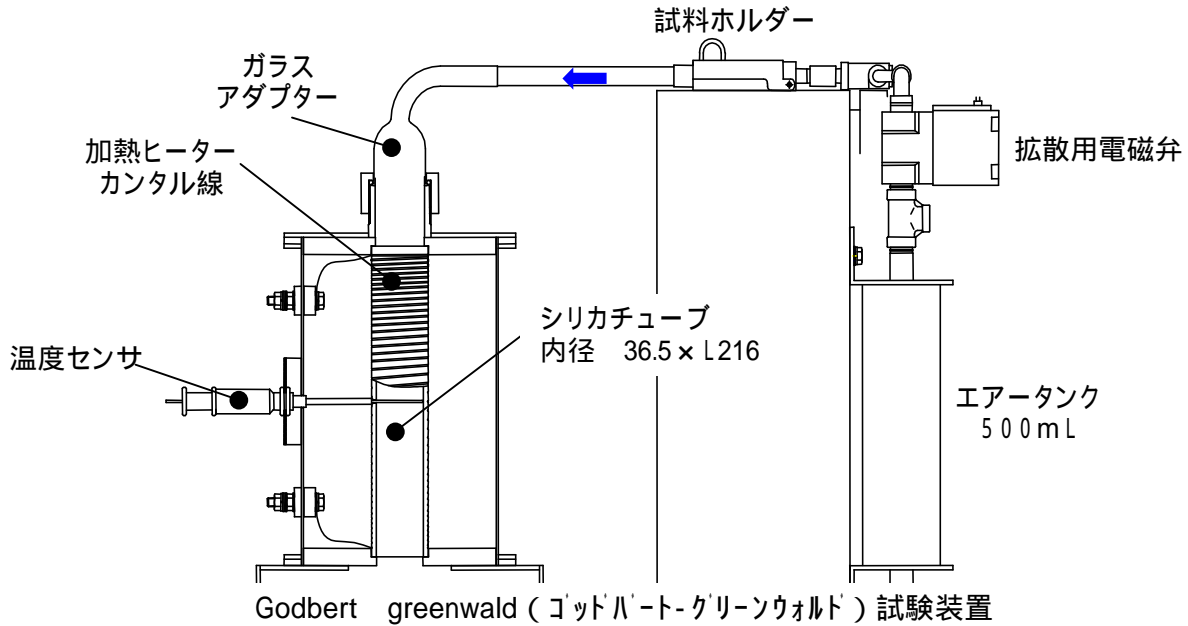

## 4. 結果

発火温度と試料量の関係

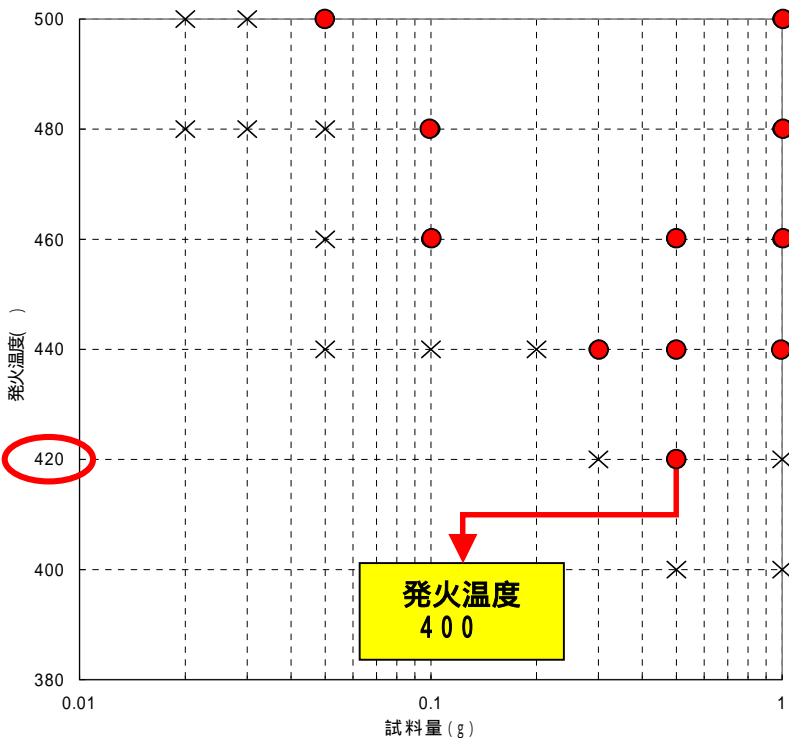

発火状態

